

AMPLIFICATORE LINEARE DA STAZIONE BASE
 BASE STATION LINEAR AMPLIFIER
 AMPLIFICATEUR LINEAIRE
 LINEARVERSTÄRKER
 AMPLIFICADORES LINEAL

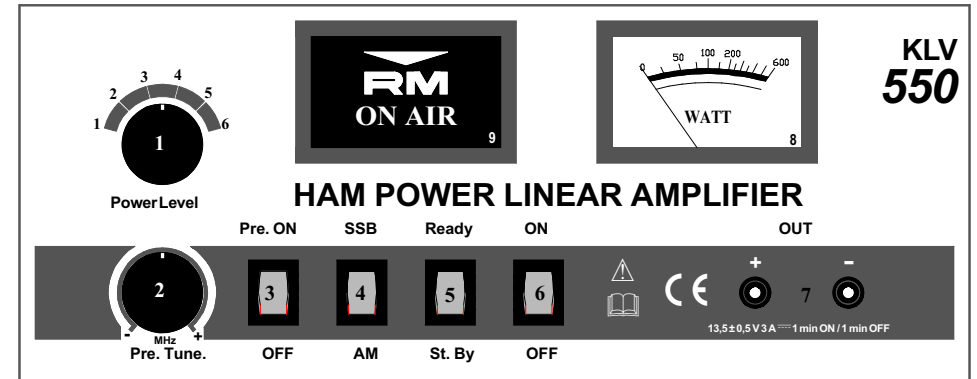

KLV 550

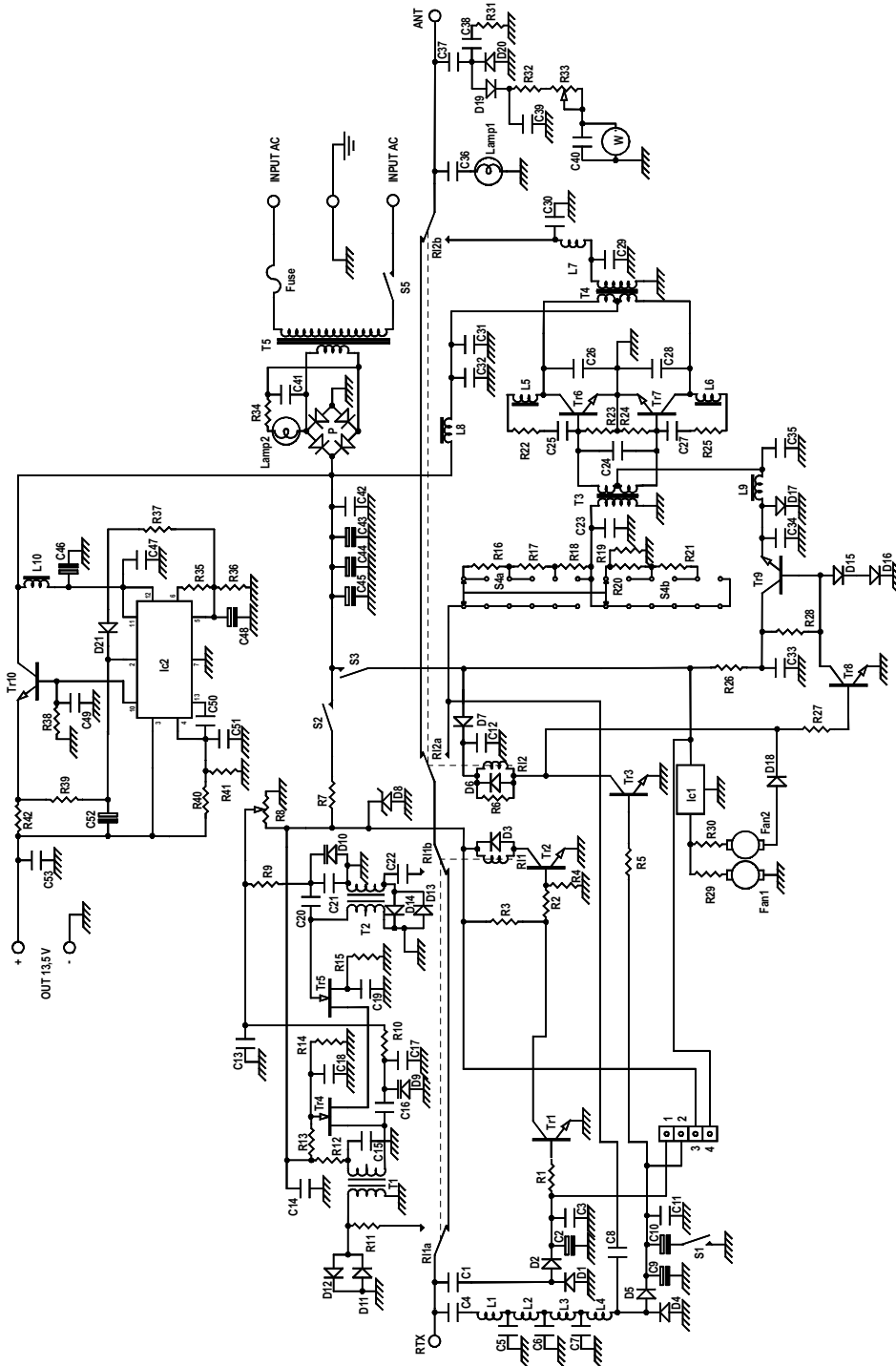

- 1 Selettore potenza d'uscita a 6 posizioni - 6 positions output selector - Sélecteur puissance de sortie à six positions - 6-stufiger Endleistungsschalter - Selector de potencia de salida de 6 posiciones.
- 2 Potenziometro regolazione sintonia preamplificatore - Preamplifier tuning adjustment - Régleur d'accord de preamplificateur - Bereitmachen des Vorverstärker - Regulación de la sintonia del preamplificador
- 3 Interruttore ON OFF preamplificatore - Preamplifier ON OFF switch - Interrupteur ON OFF preamplificateur - Schalter ON-OFF EIN-AUS für Vorverstärker - Interruptor ON OFF del preamplificador
- 4 Interruttore SSB-CW AM-FM - SSB-CW AM-FM switch - Interrupteur SSB-CW AM-FM - Betriebsartenschalter SSB-CW AM-FM - Interruptor SSB-CW AM-FM
- 5 Interruttore ON OFF lineare - Amplifier ON OFF switch - Interrupteur ON OFF amplificateur - Schalter ON-OFF EIN-AUS für Linerverstärker - Interruptor ON OFF del amplificador
- 6 Interruttore generale di rete - Network switch - Interrupteur général d'alimentation - Hauptschalter - Interruptor general de red.
- 7 Uscita alimentatore - Power supply output
- 8 Strumento per la misura della potenza d'uscita - Output power wattmeter - Instrument de mesure de la puissance de sortie - Gerät fuer die Messung der Ausgangsleistung - Instrumento de medida de la potencia de salida
- 9 Indicatore luminoso di potenza e modulazione - Modulation and power light indicator - Indicateur lumineux de puissance et modulation - Leuchtanzeiger fuer Betriebsspannung und Modulierung - Indicador luminoso de potencia y modulación

Frequenza - Frequency - Fréquence - Frequenz - Frecuencia	:	10 - 22 MHz
Alimentazione - Supply - Alimentation - versorgungsspannung - Alimentación	:	110 Vca ± 10 %
Assorbimento - Input energy - Courant - Stromaufnahme - Consumo	:	7 A
Potenza d'ingresso - Input power - Puissance d'entrée - Eingangsleistung - Potencia de entrada	:	1 - 10 W AM - FM 2 - 20 W SSB - CW
Potenza d'uscita RF - Output power - Puissance de sortie - Ausgangsleistung - Potencia de salida	:	20 - 300 W AM - FM 40 - 600 W SSB - CW
ROS ingresso - Input SWR - TOS d'entrée - SWR betrieb bis - ROE de entrada	:	1.1/1.5
Funzionamento - Mode - Fonctionnement - Funktionen - Modos de emisión	:	AM FM SSB CW
Preamplificatore d'antenna sintonizzabile - Tunable antenna preamplifier	:	26 dB
Alimentatore per RTX entrocontenuto - Inside RTX power supply	:	13,5 ± 0,3 V 3 A
Fusibile di rete - Fuse on the net	:	8 A

I Descrizione

L'amplificatore lineare **STATION 550** è appositamente studiato per chi ha la necessità di avere una elevata potenza per effettuare collegamenti a lunga e lunghissima distanza, al suo interno comprende sia un alimentatore stabilizzato, per alimentare il ricetrasmittitore, che può fornire in uscita 3 A a 13,5 V che un efficiente preamplificatore d'antenna a FET che, potendo essere sintonizzato sulla frequenza di lavoro, assicura un ottimo livello di preamplificazione senza dar luogo a fastidiose intermodulazioni, spostando la sintonia ne permette l'utilizzo anche come attenuatore nel caso di segnali troppo forti.

INSTALLAZIONE

Dopo aver tolto l'amplificatore dal suo imballo ed aver controllato che non abbia subito danni durante il trasporto, collegare, con una prolunga di RG58 lunga circa 90 cm., il ricetrasmittitore al connettore SO239 siglato con RTX e l'antenna al connettore ANT posti entrambi sul lato posteriore dell'amplificatore, assicurarsi che l'interruttore di rete (6) sia in posizione OFF, collegare il cavo di rete ad una presa evitando di interporre riduzioni infine collegate il cavo di alimentazione del ricetrasmittitore alle due boccole (7), presenti sul pannello anteriore del lineare, assicurandosi di non invertire la polarità.

Posizionare sempre l'amplificatore in modo da poter accedere con facilità a tutti i comandi avendo cura di lasciare spazio intorno ad esso per permettere una buona ventilazione e, in particolar modo, assicurarsi che nulla possa ostruire le griglie di areazione.

Accendere l'amplificatore tramite l'apposito interruttore (6), posizione ON, e posizionare i comandi come è necessario considerando che:

il selettore della potenza d'uscita (1) regola il livello di amplificazione del lineare ed è quindi possibile selezionare sei livelli di potenza (è preferibile usare il massimo livello, posizione 6, solo per brevi collegamenti e con potenza di ingresso non superiore a 7W).

la regolazione della sintonia del preamplificatore (2) può, quando il pre è inserito tramite l'interruttore 3, regolare la sintonia tra 5 MHz ad oltre 22 MHz, la posizione ottimale si ottiene guardando lo Smeter o ascoltando il segnale in ricezione.

l'interruttore 3 inserisce (posizione Pre. ON) o disinserisce (posizione OFF) il preamplificatore d'antenna.

la posizione dell'interruttore 4 dipende dal modo di trasmissione, trasmettendo in AM o FM usare la posizione AM, se si trasmette in SSB o CW usare la posizione SSB

l'interruttore 5 abilita il lineare in trasmissione (posizione Ready) e il preamplificatore in ricezione, nella posizione St. By funziona solo l'alimentatore per il ricetrasmittitore.

l'interruttore 6, come già visto, permette l'accensione generale.

Quando l'amplificatore è in funzione si può leggere la potenza d'uscita sul Wattmetro (8) ed il marchio (9) si illumina seguendo anche la modulazione del segnale.

ATTENZIONE !!!

Disinserire sempre la spina di rete prima di aprire l'amplificatore per qualsiasi operazione (sostituzione fusibile ecc.). Per qualsiasi problema si consiglia di rivolgersi sempre a tecnici SPECIFICI del settore.

Per evitare surriscaldamenti, che danneggerebbero i transistor finali, usare antenne e cavi che sopportino una potenza di almeno 1000 W con ROS non superiore a 1.5 alla massima potenza.

Usare l'amplificatore solo per collegamenti a lunga distanza evitando di rimanere in

trasmissione per più di 5 minuti consecutivi senza intervalli ragionevoli per permettere il raffreddamento dei transistor finali.

Si ricorda che l'utilizzo degli amplificatori lineari è regolato da leggi specifiche e quindi se ne consiglia la visione prima dell'utilizzo e comunque la ditta costruttrice declina ogni responsabilità derivata da un non corretto uso rispetto le norme vigenti.

GB Description

The 550 station linear amplifier has been studied for who needs high power to effect long and very long distance connections.

Inside you can find both a power supply providing 3 Amp at 13,5 Volt to supply the ricetranceiver, and a FET tuneable antenna preamplifier, that working in medium frequencies assures an excellent preamplification, without any intermodulation, in case of too high signals it can be used as attenuator just adjusting the tune.

INSTALLATION

After taking the linear amplifier off its package and after checking it hasn't borne any damage during the transport, with a RG58 extension about 90 cm. long, connect the transeiver to the SO239 connector RTX and the antenna to the ANT connector both placed on the back side of the linear amplifier, be sure that the grid switch (6) is in off, connect the grid cable to a plug avoiding reductions and connect the supply cable of the transeiver to the two connecting terminals (7) placed on the front board of the linear amplifier, being sure not to invert the polarity.

Always move the linear amplifier in such a way to be able to easily use all the commands paying attention in leaving room around it to enable a good ventilation and, particularly, be sure nothing can obstruct the aeration grids.

Switch the amplifier on by the switch 6 in ON and move the commands as it is needed considering:

The output power selector (1) adjusts the amplification level of the linear amplifier, so it is possible to select six power levels (better to use the maximum level, the sixth position, only for short connections and with input power not exceeding 7W).

The switch 3 inserts (ON) or disinserts (Pre. OFF) the antenna preamplifier. When the preamplifier is on, the adjustment of the preamplifier tune (2) can adjust the tuning about 8 MHz and over 22 MHz, the optimal position is obtained looking at Smeter or listening to signal in receipt.

The position of the switch 4 depends on the transmission mode; trasmitting in AM or FM use the AM position, trasmitting in SSB or CW use SSB.

The switch 5 inserts both the linear amplifier (Ready) and the receiving preamplifier in St. By only the supply for the transeiver is working.

The switch 6, as already seen, inserts the device.

When the amplifier is on you can read the output power on the wattmeter (8) and the trade mark (9) lightens following the modulation of the signal.

ATTENTION!!!!

Always disinsert the grid plug before opening the amplifier for any operation (fuse replacement etc.) however we always advise to apply to specialized technicians of the sector.

To avoid heating, that would damage the final transistors, use antennas a cables bearing at least 1000 W power with SWR not exceeding 1,5 at the maximum power.

Only use the amplifier for long distance connections avoiding transmitting for more than 5 consecutive minutes without reasonable breaks to cool the final transistors.

Remember that the usage of linear amplifier is ruled by specific laws, so we advice their vision before using, however the producer firm decline any responsibility due to a not correct use respect the regulation.